

# X600AE

## Профессиональный контрольный студийный монитор

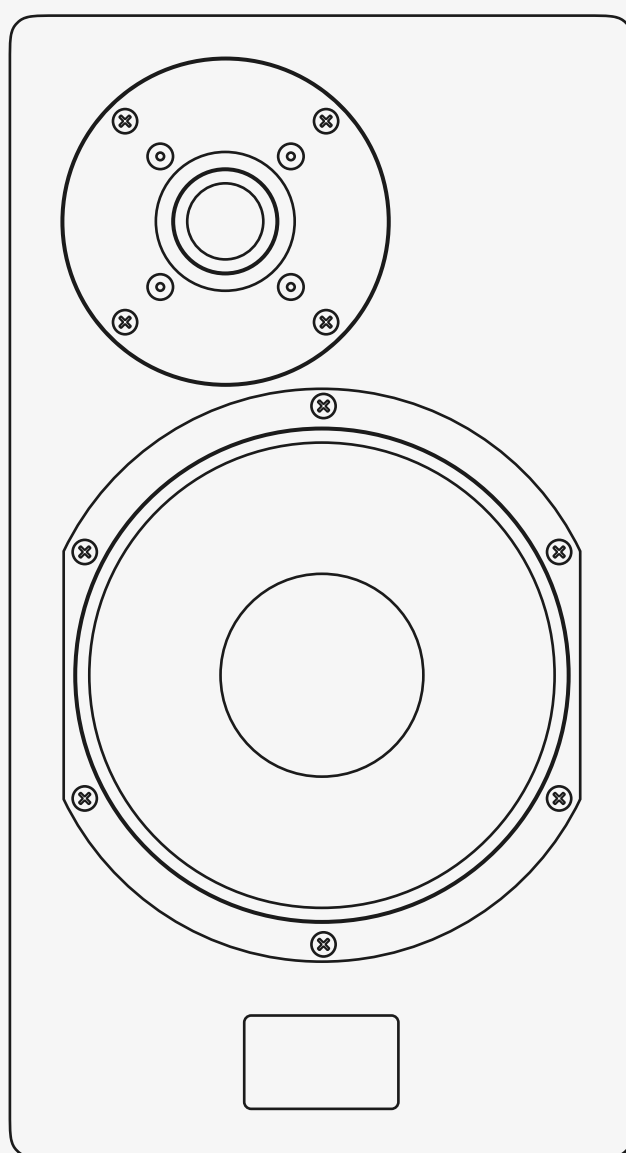

## 1. НАЗНАЧЕНИЕ

Профессиональный контрольный студийный монитор «N-Monitors X600AE» (далее Монитор) применяется в составе аппаратуры звукоусиления и предназначен для воспроизведения музыкальных программ.

По защищённости от воздействия окружающей среды Монитор соответствует обыкновенному исполнению по ГОСТ 12997.

Монитор рассчитан на непрерывную круглосуточную работу в помещениях с регулируемым климатическими условиями без непосредственного воздействия солнечных лучей, осадков, ветра, песка и пыли, отсутствия конденсации влаги при:

- изменениях температуры воздуха от +5 °С до +40 °С;
- относительной влажности окружающего воздуха до 95% при температуре +40 °С и более низких температуры без конденсации влаги;
- атмосферном давлении от 84 до 107 кПа (от 630 до 800 мм рт.ст.).

Конструкция Монитора не предусматривает его эксплуатацию в условиях воздействия агрессивных сред и во взрывоопасных помещениях.

## 2. КОМПЛЕКТ ПОСТАВКИ

|                          |            |
|--------------------------|------------|
| Монитор N-MonitorsX600AE | 2 штуки    |
| Паспорт                  | 1 штука    |
| Упаковка                 | 1 комплект |

## 3. УПАКОВКА

Упаковка выполнена в соответствии с требованиями ГОСТ 9181. Срок защиты Монитора без переконсервации составляет 1 год при условиях хранения по ГОСТ 15150.

## 4. ТЕХНИЧЕСКИЕ ХАРАКТЕРИСТИКИ

| ХАРАКТЕРИСТИКА                               | ЗНАЧЕНИЕ                                |
|--|---|
| Тип системы                                  | Двухполосный пассивный громкоговоритель |
| Тип акустического оформления                 | Фазоинвертор                            |
| Материал корпуса                             | MDF                                     |
| Толщина стенок, мм                           | 16                                      |
| Номинальное сопротивление, Ом                | 8                                       |
| Частотный диапазон:                          |   |
| Гц, -3 дБ                                    | 45–20000                                |
| Гц, -6 дБ                                    | 39–23000                                |
| НЧ динамик:                                  |   |
| Диаметр по корзине, мм                       | 182                                     |
| Диаметр звуковой катушки, мм                 | 32                                      |
| Материал диффузора                           | Непрессованная целлюлоза                |
| Калибр динамика, дюйм                        | 6,5                                     |
| ВЧ динамик:                                  |   |
| Диаметр звуковой катушки, мм                 | 25                                      |
| Материал купола                              | Шёлк                                    |
| Частота раздела полос электр. фильтра, Гц    | 1800                                    |
| Максимальное звуковое давление*, дБ          | 109                                     |
| Паспортная мощность**, Вт                    | 100                                     |
| Коэффициент гармоник при 95 дБ на 1 м***:    |   |
| 50 Гц – 150 Гц, %                            | < 0,4                                   |
| 150 Гц – 3 кГц, %                            | < 0,28                                  |
| 3 кГц – 22 кГц, %                            | < 0,2                                   |
| ГВЗ****, мс                                  | 7                                       |
| Рекомендуемая мощность усилителя, Вт на 8 Ом | 50-150                                  |

| ХАРАКТЕРИСТИКА          | ЗНАЧЕНИЕ        |
|-------------------------|-----------------|
| Габариты, В x Ш x Г, мм | 365 x 200 x 340 |
| Вес, кг                 | 8               |

\* – при  $K_f = 10\%$ , при работе двух Мониторов на расстоянии 1 м.

\*\* – предельная допустимая мощность музыкального сигнала.

\*\*\* – при работе двух мониторов.

\*\* – ГВЗ — Групповое Время Задержки указано для диапазона 50 Гц и выше.

## 5. ОБЩИЕ УКАЗАНИЯ ПО ЭКСПЛУАТАЦИИ

- 5.1 Эксплуатация, техническое обслуживание и ремонт должны проводиться только техническим персоналом, получившим настоящий паспорт, и выполняться только квалифицированными специалистами.
- 5.2 Аккуратно распакуйте монитор, проведите внешний осмотр и убедитесь в отсутствии механических повреждений. Проверьте комплектность. Не выкидывайте упаковочные материалы. Упаковка может понадобиться при перевозке и перемещении Монитора. Так же упаковка требуется в случае возвращения вашего Монитора в сервисное предприятие. Не размещайте Монитор вблизи радиаторов отопления, систем вентиляции, избегайте попадания прямых солнечных лучей, не размещайте Монитор в грязных и влажных местах.
- 5.3 Монитор не должен подвергаться воздействию капель или брызг и никакие ёмкости с жидкостями, такие как вазы, стаканы, чаши и др., не должны устанавливаться на Монитор. Также не допускается размещение на Мониторе каких-либо источников открытого пламени, например, свечей.
- 5.4 Для обеспечения необходимой вентиляции Монитора, минимальные расстояния вокруг корпуса должны быть не менее 5 см. Не допускается установка Монитора вплотную к стене.
- 5.5 После транспортировки при отрицательных температурах, перед включением Монитор должен быть выдержан без упаковки в нормальных условиях не менее 24 часов.
- 5.6 Начинайте любые подключения только после того, как прочтёте до конца все инструкции.
- 5.7 Тщательно выполняйте все соединения, так как неправильное подключение может привести к помехам, неработоспособности и повреждению Монитора, а также к поражению пользователя электрическим током.

5.8 Оберегайте Монитор от попадания на него химически активных веществ: кислот, щелочей, спиртов, растворителей и др.

5.9 Ремонт Монитора должен производиться только квалифицированным персоналом.

## 6. УКАЗАНИЕ МЕР БЕЗОПАСНОСТИ

- 6.1 При установке и эксплуатации Монитора следует руководствоваться положениями «Правил техники эксплуатации электроустановок потребителей» и «Правил техники безопасности при эксплуатации электроустановок потребителей».
- 6.2 Все монтажные работы и работы, связанные с устранением неисправностей, должны проводиться только после отключения Монитора от электросети.
- 6.3 К эксплуатации Монитора допускаются лица, которые прошли инструктаж по технике безопасности и ознакомлены с данным паспортом. Техническое обслуживание и ремонт должны выполняться только квалифицированными специалистами.
- 6.4 Монитор соответствует требованиям электробезопасности и обеспечивает безопасность обслуживающего персонала при монтаже и обслуживании и соответствует ГОСТ 50571.3, ГОСТ 12.2.007.

## 7. ПОРЯДОК ПОДКЛЮЧЕНИЯ И РАБОТЫ

|  |  |
|--|--|
| <p><b>1</b> Перед подключением Мониторов, <b>УБЕДИТЕСЬ</b>, что усилитель мощности (в комплект поставки не входит) выключен.</p>   |  |
| <p><b>2</b> Подключите акустический кабель от выходных клемм усилителя мощности (далее Усилитель) к входным клеммам Монитора.</p>  |  |
| <p><b>3</b> Убедитесь в правильности подключения кабелей: «+» Усилителя к «+» Монитора и «-» Усилителя к «-» Монитора.</p>   | <p style="text-align: center;">ЗАДНЯЯ ПАНЕЛЬ МОНИТОРА</p>  |
| <p><b>4</b> Подключите к Усилителю сигнальные кабели от источника звука, не включая Усилитель.</p>   |  |
| <p> <b>Подключение и отключение любых кабелей при включённом усилителе и подключенных мониторах в большинстве случаев приводит к негарантийному повреждению монитора.</b></p> |  |
| <p><b>5</b> Уменьшите уровень громкости (при наличии соответствующего регулятора) Усилителя до минимально возможного значения.</p>   |  |
| <p><b>6</b> Включите усилитель мощности.</p>   |  |
| <p><b>7</b> Убедитесь, что Усилитель успешно прошёл все внутренние проверки и индикация не находится в режимах аварии или защиты (обратитесь к руководству пользователя или паспорту на Усилитель)</p>   |  |
| <p><b>8</b> Подайте на вход Усилителя музыкальный сигнал звуковой частоты.</p>   |  |
| <p><b>9</b> Медленно увеличивая уровень громкости на Усилителе или на источнике сигнала, <b>УБЕДИТЕСЬ</b>, что музыкальный материал воспроизводится без посторонних шумов, хрипов и слышимых искажений сигнала.</p>  |  |
| <p><b>10</b> Отрегулируйте уровень звукового давления до необходимого значения.</p>  |  |

Не используйте Усилители слишком большой или слишком малой мощности. Их применение может привести к повреждению Монитора.

Не допускайте эксплуатацию Монитора на уровнях громкости, на которых звуковые искажения начинают быть различимыми на слух.

## 9. АКУСТИЧЕСКИЙ ЦЕНТР

Студийные мониторы N-Monitors X600AE обладают широкой диаграммой направленности, позволяющей звукорежиссёру передвигаться за звукорежиссёрским пультом или на своём рабочем месте достаточно свободно, без существенного изменения тонального баланса Монитора.

Тем не менее, заявленные в настоящем паспорте характеристики достигаются на оси акустического центра.

Существенное (более 30 градусов) отклонение по вертикали или горизонтали от оси акустического центра приводит к значительному изменению амплитудно-частотной характеристики монитора, а также нарушению фазо-когерентности драйверов, что приведёт к изменению воспринимаемого тонального баланса и может отрицательно сказаться на результатах работы звукорежиссёра.

В случае с N-Monitors X600AE, акустический центр находится на оси, проходящей через центр высокочастотного драйвера, как показано ниже:

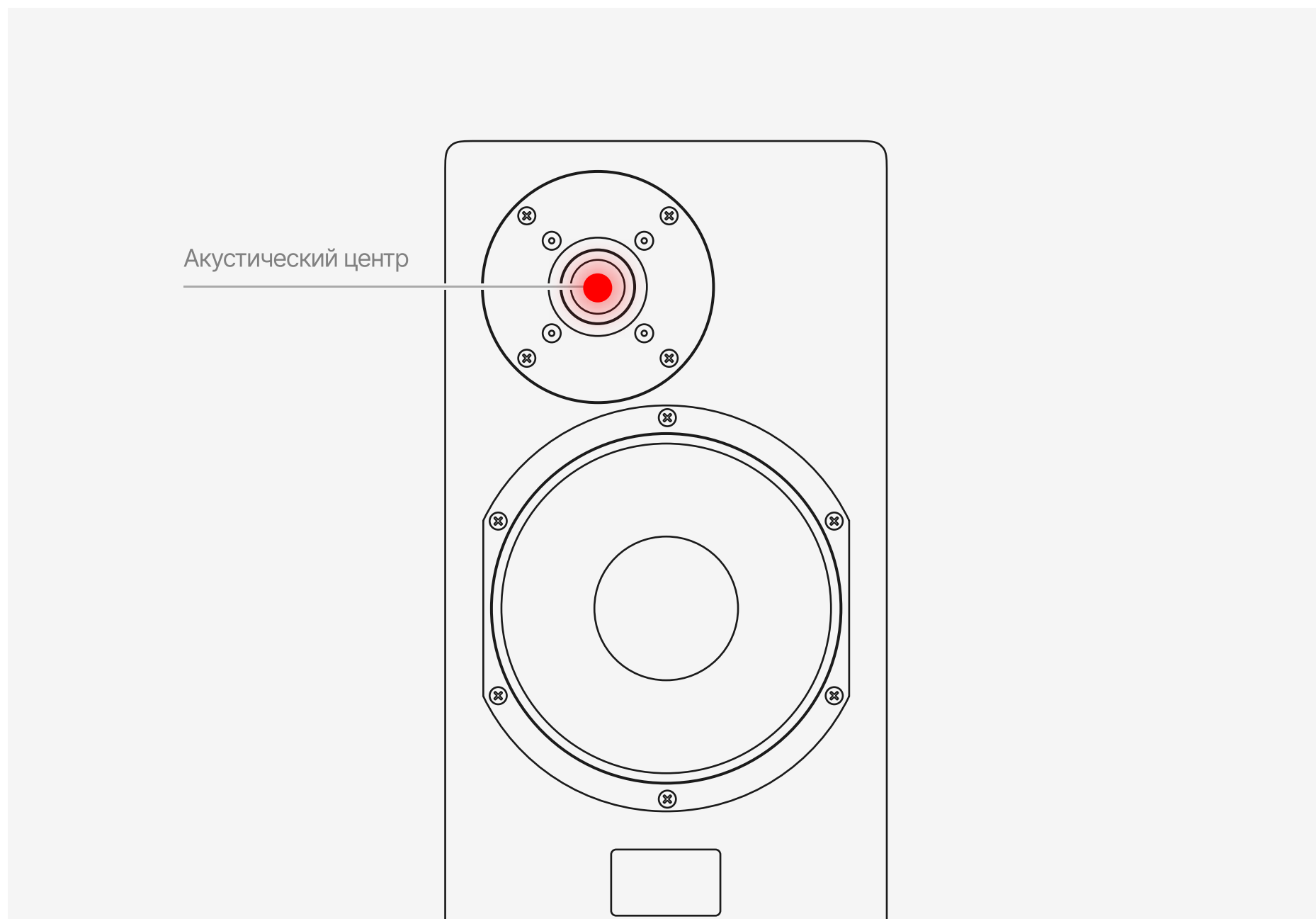

## 10. ПРАВИЛА ХРАНЕНИЯ

Хранение Монитора должно производиться в транспортной упаковке в отапливаемых хранилищах на стеллажах с учетом требований ГОСТ 15150. Расстояние между Монитором, стенками и полом хранилища должно быть не менее 100 мм. Расстояние между отопительными устройствами хранилища и монитором должно быть не менее 0,5 м.

Расположение Монитора в хранилищах должно обеспечивать к ним свободный доступ. В хранилище не должно быть токопроводящей пыли, паров кислот и щелочей, а также газов, вызывающих коррозию и разрушающих изоляцию.

В складских помещениях, где находятся Мониторы, должны быть обеспечены условия хранения 1 по ГОСТ 15150:

- изменениях температуры воздуха от +5°C до +40 °C;
- относительной влажности окружающего воздуха до 80% при температуре +25 °C;

При складировании Мониторов в индивидуальной упаковке допускается их расположение друг на друге не более, чем в 5 рядов. Допускаемая длительность хранения без переконсервации — 12 месяцев.

## 11. ТРАНСПОРТИРОВАНИЕ

Транспортирование упакованных Мониторов должно производиться в условиях 5 по ГОСТ 15150 в видах наземного транспорта, предохраняющими их от непосредственного воздействия осадков, а также в герметизированных отсеках самолётов на любые расстояния.

Размещение и крепление в транспортных средствах упакованных Мониторов должно обеспечивать их устойчивое положение и исключать возможность ударов друг о друга, а также о стенки транспортных средств. Упаковка должна быть защищена от прямого воздействия атмосферных осадков и брызг воды.

## 12. ГАРАНТИИ ИЗГОТОВИТЕЛЯ

Гарантийный срок изделия — 12 месяцев со дня продажи изделия. При отсутствии документов, подтверждающих продажу, гарантийный срок 12 месяцев со дня производства изделия.

Изготовитель может отказать в гарантийном обслуживании изделия, если:

- Неисправность изделия возникла вследствие нарушения правил эксплуатации изделия, механического повреждения, коррозии элементов;
- Неисправность изделия возникла вследствие взаимодействия с неисправным оборудованием или аксессуарами иных производителей или изготовленным кустарным способом.



В целях улучшения изделия или соблюдения нормативно-правовых требований Компания N-Acoustic в праве изменять технические спецификации своих изделий без предварительного уведомления. Изображения приводятся исключительно в иллюстративных целях и могут отличаться от приобретенного изделия.

